

Automatische
Schrobzuigmachine
Gebruikershandleiding





PROTECT THE ENVIRONMENT

Verpakkingsmaterialen, oude machineonderdelen zoals batterijen, en gevaarlijke vloeistoffen, met inbegrip van antivriesmiddel en olie, dienen op een milieuvriendelijke manier volgens de plaatselijke voorschriften voor afvalverwijdering te worden verwijderd.



Denk aan het milieu en recycle.

ICE Company Limited
XiangShi Road LiaoBu DongGuan GuangDong China
Tel: 0769 - 81869000
Fax:0769 - 81863000

Specifications and parts are subject to change without notice.

LEES DE GEBRUIKERSHANDLEIDING AANDACHTIG!

BELANGRIJK: Om volledige garantie te waarborgen vult u het garantieformulier in en stuurt u deze op naar ICE Robotics.

Vul hier de verkoop- en modelgegevens in ten tijde van installatie.

Modelnr. _____

Serienr. _____

Machine opties _____

Verkoper _____

Telefoon verkoper _____

Klantnummer _____

Installatiedatum _____

ONDERDELEN BESTELLEN

Gebruik alleen door ICE Company geleverde en originele onderdelen. Onderdelen en benodigdheden kunnen online of per telefoon, fax of e-mail worden besteld.

1. Bepaal het model van de machine.
2. Kijk op het gegevensetiket wat het serienummer van de machine is.
3. Zorg ervoor dat u het juiste onderdeelnummer uit de onderdelenlijst gebruikt.
4. Bepaal het onderdeelnummer en het aantal.
Bestel niet door een paginanummer of referentienummer op te geven.
5. Vermeld uw naam, bedrijfsnaam, klantnummer, factuur- en verzendadres, telefoonnummer en ordernummer.

TABLE OF CONTENTS

| | |
|--|--------------|
| VEILIGHEIDSVOORSCHRIFTEN | 6-7 |
| ONDERDELEN VAN DE MACHINE | 8-19 |
| SET-UP & INSTALLATIE VAN DE MACHINE | 10-14 |
| De Machine Uitpacken | 10 |
| De Batterijen Installeren | 10 |
| De Batterijen Opladen | 11 |
| De Zuigmond Monteren | 12 |
| De Schoonwatertank Vullen | 12 |
| BEDIENING VAN DE MACHINE | 13-14 |
| Voor Gebruik | 13 |
| Controle Voor Gebruik | 13 |
| Vloeren Schrobben | 13 |
| TJJDENS GEBRUIK VAN DE MACHINE | 15-16 |
| DE TANKS LEGEN | 17 |
| De Vuilwatertank legen | 17 |
| De Schoonwatertank Legen | 17 |
| PREVENTIEF ONDERHOUD | 18-20 |
| Dagelijks Onderhoud | 18 |
| Maandelijks Onderhoud | 18 |
| Onderhoud van de Motor | 19 |
| Opslag van de Machine | 19 |
| Onderhoud van de Batterij | 20 |
| MOGELIJKE STORINGEN EN OPLOSSINGEN | 21 |
| TECHNISCHE SPECIFICATIES | 23 |
| SLIJTDELEN | 24 |
| CE CERTIFICAAT | 26 |

VEILIGHEIDSVOORSCHRIFTEN

Deze machine is bedoeld voor commercieel gebruik. Zij is exclusief ontworpen voor het schrobben van vloeren in overdekte ruimten en is niet gebouwd voor enig ander gebruik. Gebruik alleen aanbevolen accessoires.

Alle gebruikers dienen de volgende veiligheidsvoorschriften te lezen, te begrijpen en na te leven.

- 1. Gebruik de machine niet:**
 - indien u daartoe niet getraind en bevoegd bent,
 - indien u de gebruikershandleiding niet hebt gelezen en begrepen,
 - op plekken met brand- of explosiegevaar,
 - indien de machine niet in goede staat verkeert,
 - in buitenruimtes.
- 2. Voordat u de machine aanzet:**
 - Zorg ervoor dat alle veiligheidsvoorzieningen zijn aangebracht en naar behoren werken.
- 3. Tijdens gebruik van de machine:**
 - Matig de snelheid op hellende en gladde oppervlakken.
 - Volg alle veiligheidsrichtlijnen.
 - Wees heel voorzichtig wanneer u de machine achteruitrijdend gebruikt.
 - Verlaag de snelheid wanneer u de machine keert.
 - Rapporteer en herstel eventuele schade aan de machine voordat u de machine gebruikt.
 - Laat kinderen nooit op of rond de machine spelen.
 - Gebruik de machine niet op hellingen van meer dan 5% (3°).
- 4. Vóór het achterlaten of onderhouden van de machine:**
 - Stop op een vlakke ondergrond.
 - Schakel de machine uit.
- 5. Tijdens onderhoud aan de machine:**
 - Lees de gebruikershandleiding aandachtig voordat u deze machine bedient of onderhoudt.
 - Gebruik door de fabrikant geleverde of goedgekeurde vervangingsonderdelen.
 - Beveiligt de machine met wielblokken voordat de machine wordt opgekrikt.
 - Gebruik een goedgekeurde krik of goedgekeurd hijswerktuig om de machine veilig op te tillen.
 - Ontkoppel de batterijen voordat u aan de machine gaat werken.
 - Vermijd contact met bewegende delen. Draag geen loszittende kleding tijdens het onderhouden van de machine.



WAARSCHUWING:

Brand- of explosiegevaar.

Houd vonken en open vuur uit de buurt.

Houd het batterijcompartiment geopend tijdens het opladen.



WAARSCHUWING:

Brandbare materialen kunnen een explosie of brand veroorzaken.

Gebruik geen brandbare materialen in tanks.



WAARSCHUWING:

Brandbare materialen en reactieve metalen kunnen explosies of brand veroorzaken. Neem deze niet op.

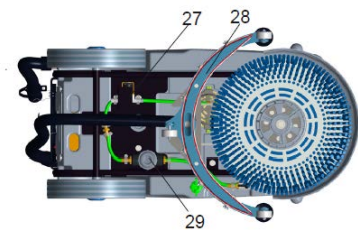
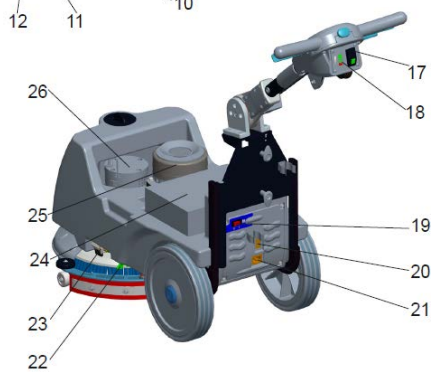
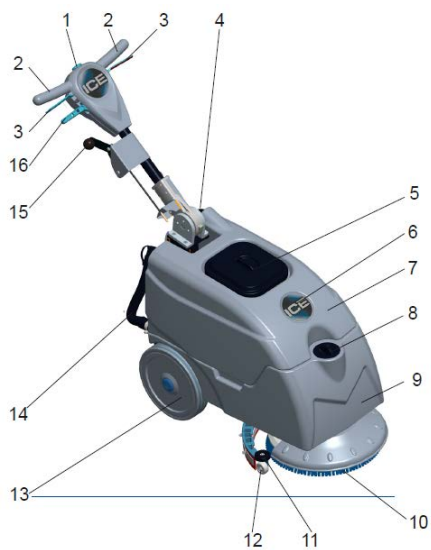

ONDERDELEN VAN DE MACHINE

Onderdelen van de Machine

1. Veiligheidshendel
2. Bedieningshendel
3. Starthendels
4. Zuigslang van zuigmond
5. Deksel van de vuilwatertank
6. ICE logo
7. Vuilwatertank
8. Vulopening emmer/reinigingsopening
9. Schoonwatertank
10. Borstelkop
11. Geleide wietjes
12. Zwenkwiel, 1,5 inch, afstelling zuigmond
13. 10 inch wielen
14. Afvoerslang vuilwatertank
15. Hendel zuigmond
16. Nivelleerstang
17. Hoofdschakelaar AAN/UIT
18. Batterijmeter
19. Zuigkracht AAN/UIT schakelaar
20. Transparante deksel, batterijlader
21. Koppeling, ingebouwde batterijlader
22. Schoonwaterfilter
23. Kogelkraan
24. Batterij
25. Zuigmotor, 24VDC
26. Borstelmotor, 24VDC
27. Magneetventiel, 24VDC
28. Zuigmond
29. Filter

SET-UP & INSTALLATIE VAN DE MACHINE

De Machine Uitpakken

Controleer de verpakkingsdoos op eventuele schade. Meld beschadigingen direct aan de vervoerder. Controleer de inhoud van de verpakking om er zeker van te zijn dat de volgende zaken aanwezig zijn:

- Machine
- 2-12V batterijen
- Zuigmond
- Batterijoplader
- Padhouder
- Borstel

De Batterijen Installeren



WAARSCHUWING:

Brand- of explosiegevaar. Houd vonken en open vuur uit de buurt. Houd het batterijcompartiment geopend tijdens het opladen.

Wanneer u de machine met batterijen besteld, dient u de accukabels nog wel te verbinden.

1. Schakel de machine uit.
2. Doe de deksel van de vuilwatertank (onderdeel 5) open om bij het batterijcompartiment te komen.
3. Plaats de batterijen voorzichtig in het compartiment, zoals te zien in het onderstaande figuur.
LAAT DE BATTERIJEN NIET IN HET COMPARTIMENT VALLEN

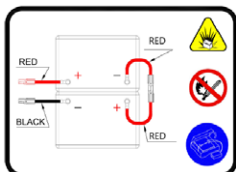

Figuur 1

4. Verbind de batterijkabels met de polen zoals te zien in de tekening.
ROOD met POSITIEF en ZWART met NEGATIEF.

(Zie Fig. 1)

De Batterijen Opladen



WAARSCHUWING:

Brand of explosie gevaar. De batterijen stoten waterstofgas uit. Houd vonken en open vlammen weg. Houd het batterijcompartiment open tijdens het opladen.

1. Verplaats de machine naar een goed geventileerde ruimte.
2. Schakel de machine uit.
3. Indien u natte, loodzuur batterijen wilt opladen, controleer dan het vloeistofniveau voordat u dit doet.
4. Sluit het netsnoer van de oplader aan op een goed geaard stopcontact.
5. De oplader zal automatisch beginnen met opladen, u kunt de laadstatus zien op de batterijmeter (machineonderdeel 18). Wanneer de laadcyclus begint zullen de indicatie lampen veranderen van rood, naar geel, naar groen. Als het groene indicatie lampje gaat branden is de laadcyclus voltooid. Ontkoppel het laadsnoer.

OPMERKING:

De machine zal niet werken tijdens het opladen.

De Zuigmond Monteren

1. Zet de hendel van de zuigmond omhoog.

Monteer de zuigmond (onderdeel 28) op de scharnierbeugel van de zuigmond. Zorg ervoor dat de schroefknoppen helemaal in de sleuven zitten voordat u de schroefknoppen vastzet.
3. Sluit de zuigslang aan op de zuigmond. Leg de slang met behulp van de meegeleverde slangkleem in een lus.

Controleer of de zuigrubbers juist zijn geïnstalleerd.
- 2.
- 4.

De Schoonwatertank Vullen

De machine is uitgerust met een vulopening (onderdeel 8) aan de voorkant van de schoonwatertank. U kunt de tank vullen met een slang of een emmer. Wanneer u een emmer gebruikt, stop met vullen wanneer het waterniveau de onderkant van de opening bereikt. (Zie Fig. 2)

OPMERKING:

Zorg dat de emmer waarmee u de schoonwatertank vult schoon is. Gebruik niet dezelfde emmer voor het vullen en legen van de machine.



WAARSCHUWING:

Doe geen brandbare stoffen in de schoonwatertank.

Dit kan een explosie of brand veroorzaken.

Gebruik alleen aanbevolen reinigingsmiddelen.

Vraag uw distributeur van huishoudelijke middelen welke middelen geschikt zijn.



Figuur 1

BEDIENING VAN DE MACHINE

Voor Gebruik



VOOR VEILIGHEID:

Gebruik de machine niet indien u de gebruikershandleiding niet hebt gelezen en begrepen.

1. BELANGRIJK: Veeg en stofzuig de vloer om verstopping van het zuigsysteem te voorkomen.
2. Zorg dat de batterij is opgeladen.
3. Controleer of de borstel en de zuigrubbers geïnstalleerd zijn.

Controle Voor Gebruik

1. Veeg of stofzuig het te reinigen oppervlak.
2. Controleer de batterijmeter om te zorgen dat de batterijen volledig zijn opgeladen. (zie BATTERIJEN OPLADEN)
3. Controleer of de zuigmond juist is geïnstalleerd.
4. Controleer of de borstel/pad juist is geïnstalleerd.

Vloeren Schrobben

1. Trek aan de afstelhendel van de handgreep om de handgreep op een comfortabele bedieningshoogte af te stellen. Laat de hendel los om de positie te vergrendelen. (Zie Fig. 3)
2. Zet de hoofdschakelaar aan (1). (Zie Fig. 4)
3. Zet de zuigknop aan (1). (Zie Fig. 5)



Figuur 3



Figuur 4

- Om te beginnen met schrobben, druk eerst de veiligheidsknop (onderdeel 1) in en knip dan de starthendels (onderdeel 2) in. Duw of trek de machine nu in de juiste richting.
(Zie Fig. 6)
- Gebruik de dubbele schrob methode voor zwaar vervuilde oppervlakken. Schrob het gebied eerst met de zuignop uitgeschakeld en hierna nogmaals met de zuignop aan.
(Zie Fig. 5r)



Figuur 5l.

Figuur 5r.



Figuur 6

TIJDENS GEBRUIK VAN DE MACHINE



WARSCHUWING:

Brand- of explosiegevaar.

Neem geen brandbare materialen of reactieve metalen op.

1. Matig de snelheid op hellingen en gladde oppervlakken. Gebruik de machine niet op hellingen van meer dan 5% (3 °).
2. Laat de machine niet met draaiende pad/borstel op één plek staan; houd de machine in beweging om beschadiging van de toplaag van de vloer te voorkomen.
3. Als de zuigmond strepen op de voer trekt, til dan de zuigmond van de vloer en neem de zuigrubbers af met een vochtige doek. Dweil de ruimte van tevoren om strepen op de vloer te voorkomen.
4. Giet een aanbevolen ontschuimingsmiddel in de vuilwatertank als een overmatige hoeveelheid schuim ontstaat.



WARSCHUWING:

Schuim activeert het automatische uitschakelmechanisme niet, overmatig schuim kan schade aan de zuigmotor aanrichten.

5. Check de batterijmeter af en toe tijdens het schrobben, de indicator laat het niveau van de batterijen zien. Als de meter in het rood komt, stop dan met schrobben en laad de batterijen weer op.

Alle **groene lichten** aan:

100% vol.

Gele lichten aan, groene lichten uit:
50% vol.

Rode licht aan, andere lichten uit:
20% vol, de machine dient gestopt te worden en de batterijen opnieuw worden opgeladen.

Rode licht knippert: de batterijen zijn al diep ontladen. Beïnvloed kortere levensduur!

6. Wanneer de schoonwatertank leeg raakt, schakel de borstelmotor uit met de knop en haal de borstelkop omhoog. Laat de zuigmond naar beneden staan en blijf zuigen tot al het vuile water is opgenomen.

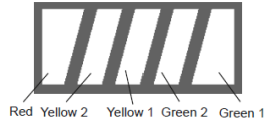

OPMERKING:

Zie **DE TANKS LEGEN** voor het legen van de schoone vuilwatertanks.

DE TANKS LEGEN

1. Schakel de machine uit.
2. Met de zuigmond en de borstelkop omhoog, verplaats de machine naar een geschikte plek voor het legen van de tank(s).

De Vuilwatertank legen



WAARSCHUWING:

Als de vuilwatertank niet is geleegd wanneer de schoonwatertank wordt bijgevuld, kan schuim of water de vlotter bereiken en schade veroorzaken aan de zuigmotor.

1. Houd de afvoerslang van de vuilwatertank (onderdeel 14) omhoog, verwijder de dop en laat de slang zakken om de tank leeg te laten lopen.
2. Open de kap van de vuilwatertank en spoel de tank schoon. Gebruik een doek om een teveel aan vuil te verwijderen. Reinig de vlotter en de vuilbak die zich in de vuilwatertank bevinden.

De Schoonwatertank Legen

De schoonwatertank moet iedere keer na het schrobben worden geleegd en gereinigd.

1. Haal de afvoerslang van de schoonwatertank (onderdeel 14) van de fitting, zo kunt u het water in een emmer of afvoerputje laten lopen.
2. Verwijder de deksel van het filter om de schoonwatertank te legen, check het filterscherm en reinig deze indien nodig.
3. Spoel de schoonwatertank na elk gebruik met schoon water. Dit voorkomt dat zich reinigingsmiddel ophoopt en de leidingen verstopt.
4. Nadat u de tank heeft uitgespoeld, sluit de tankpeilslang stevig aan op de fitting, plaats het filterdeksel terug en zorg ervoor dat het filterscherm en de „0”-ring zich in de juiste positie bevinden.

PREFEVENTIEF ONDERHOUD

Dagelijks Onderhoud



WAARSCHUWING:

Zorg ervoor, voordat u onderhoudswerkzaamheden aan de machine verricht, dat de stroom is uitgeschakeld of dat de batterijen zijn losgekoppeld!



WAARSCHUWING:

Reparaties mogen alleen door geautoriseerde servicecentra worden uitgevoerd. Door onbevoegden uitgevoerde reparaties vallen niet onder de garantie.

1. Verwijder de padhouder/borstel en reinig deze met een goedgekeurd reinigingsmiddel
2. Leeg de vuilwatertank en schoonwatertank helemaal en spoel ze uit met schoon water.
Controleer visueel de vuilwatertank op vuil en reinig de tank, indien nodig.
3. Til de zuigmond van de vloer en neem hem af met een vochtige doek. Let erop dat de zuigmond bij het opslaan in de hoogste stand staat.
4. Verwijder de vlotter en spoel deze uit met schoon water.
5. Reinig de machine met een goedgekeurd reinigingsmiddel en een vochtige doek.
6. Laad de batterijen op.
7. Controleer de toestand van de wisrand van de zuigrubbers, en verwissel de zuigrubbers indien de rand versleten is.

Maandelijks Onderhoud

1. Reinig de bovenzijde van de batterijen om corrosie te voorkomen.
2. Controleer of de kabelaansluitingen van de batterijen vastzitten.
3. Inspecteer en reinig de afdichting van het deksel van de vuilwatertank. Vervang de afdichting als deze beschadigd is.
4. Smeer alle smeer- en scharnierpunten in met siliconenspray en goedgekeurde smeermiddelen.
5. Controleer de machine op losse moeren en bouten.
6. Controleer de machine op lekkage.

Onderhoud van de Motor

1. Neem contact op met uw dealer voor ieder onderhoud van de motor.
2. De borstels van de motor dienen iedere 250 uur gecontroleerd te worden. Borstels dienen vervangen te worden wanneer ze versleten zijn, bij 10 mm of minder.

Opslag van de Machine

1. Stal de machine altijd binnen.
2. Stal de machine in een droge ruimte.
3. Stal de machine altijd rechtop.
4. Stal de machine altijd met de padhouder/borstel los van de vloer.
5. Indien de machine wordt gestald in een ruimte waar de temperatuur tot onder het vriespunt kan dalen, verwijder dan alle vloeistoffen uit de machine voordat u de machine stalt. Door vorst veroorzaakte schade valt niet onder de garantie.
6. Leeg de vuilwatertank.
7. Leeg de schoonwatertank.

Onderhoud van de Batterij



WAARSCHUWING:

Batterijen geven waterstofgas af, dit kan een explosie of brand veroorzaken. Houd vonken en vuur altijd uit de buurt van de batterijen.



WAARSCHUWING:

Draag beschermende handschoenen wanneer u onderhoud pleegt aan de batterijen. Vermijd ieder contact met accuzuur.

OPMERKING:

Voor optimale prestaties van de machine, zorg dat de batterijen altijd goed zijn opgeladen. Laat ze niet te lang ontladen staan.

1. Volg altijd de instructies voor het opladen van de batterij zoals beschreven in de paragraaf BATTERIJ OPLADEN van deze handleiding.
2. Houd de bovenzijde en polen van de batterij corrosievrij. Een sterke oplossing van zuiveringszout en water is de beste manier om de batterijen corrosievrij te houden.
ZORG DAT DE ZUIVERINGSZOUT/WATEROPLOSSING NIET IN DE BATTERIJ-CELLEN KOMT.
3. Gebruik een staalborstel met de zuiveringszoutoplossing om de accupolen en aansluitingen goed schoon te maken.
4. Controleer de aansluitingen van de batterij op slijtage en losse polen. Vervang indien nodig.

MOGELIJKE STORINGEN EN OPLOSSINGEN

| PROBLEEM | OORZAAK | OPLOSSING |
|--|--|--|
| De machine werkt niet | Batterijen moeten worden opgeladen | Laad de batterijen op |
| | Slechte batterij(en) | Vervang de batterij(en) |
| | Losse batterijkabel | Maak de kabel vast |
| De borstelmotor werkt niet | Bedieningshendel niet ingedrukt | Druk de bedieningshendel in |
| | Zekering van borstelmotor doorgebrand | Vervang de zekering |
| | Slechte borstelmotor schakelaar | Vervang de borstelmotor schakelaar |
| | Defecte elektromagneet van de borstel-motor | Vervang de elektromagneet |
| | Borstelmotor of bedrading is defect | Neem contact op met het servicecentrum van ICE |
| | Koolborstels van motor zijn versleten | Neem contact op met het servicecentrum van ICE |
| De zuigmotor werkt niet | Slechte schakelaar van de zuigmotor | Vervang de schakelaar van de zuigmotor |
| | Slecht relais van de zuigmotor | Vervang relais van de zuigmotor |
| | Zuigmotor of bedrading is defect | Neem contact op met het servicecentrum van ICE |
| | Koolborstels van motor zijn versleten | Neem contact op met het servicecentrum van ICE |
| Weinig tot geen toevoer van schoon water | De kogelkraan is afgesloten | Zet de kogelkraan aan |
| | Verstopt filter of verstopte waterslang van de schoonwatertank | Reinig het filter van de schoonwatertank of spoel de waterslang door |
| | Verstopt magneetventiel voor schoon water | Verwijder het ventiel en reinig het |

| PROBLEEM | ORZAAK | OPLOSSING |
|------------------------------|---|--|
| Water wordt slecht opgezogen | Vuilwatertank is vol | Leeg de vuilwatertank |
| | Dop van afvoerslang is los | Draai de dop vast |
| | Verstopte filterzeef in deksel van vuilwatertank | Reinig de zeef |
| | Verstopte zuigmond | Reinig de zuigmond |
| | Versleten zuigrubbers | Vervang of verwissel de zuigrubbers |
| | Onjuiste doorbuiging van de zuigrubbers | Pas de hoogte van de zuigrubbers aan |
| | Losse aansluitingen van de zuigslang | Maak de aansluitingen van de slang vast |
| | Verstopte zuigslang | Verwijder het opgehoopte vuil |
| | Beschadigde zuigslang | Vervang zuigslang |
| | Deksel van vuilwatertank zit niet op zijn plaats | Corrigeer de positie van het deksel |
| | Beschadigde afdichting van deksel van vuilwatertank | Vervang de afdichting |
| | Zuigmotor defect | Neem contact op met het servicecentrum van ICE |
| | Bijna lege batterijen | Laad de batterijen op |
| Batterij loopt snel leeg | Bijna lege batterijen | Laad de batterijen volledig op |
| | Defecte batterijen | Vervang batterijen |
| | Batterijen hebben onderhoud nodig | Zie BATTERIJ ONDERHOUD |
| | Defecte batterijoplader | Repareer of vervang de batterijoplader |

TECHNISCHE SPECIFICATIES

| MODEL | i15B Borstel aangedreven schrobzuigmachine |
|-----------------------------|---|
| LENGTE | 31 in / 790mm |
| BREEDTE | 18.5 in / 468mm |
| HOOGTE | 27 in / 690mm |
| GEWICHT ZONDER BATTERIJEN | 93.7 lbs / 42.5 kg |
| GEWICHT MET BATTERIJEN | 140 lbs / 63.5 kg |
| INHOUD VUILWATERTANK | 5 Gal / 19 L |
| INHOUD SCHOONWATERTANK | 4 Gal / 18 L |
| BREEDTE ZUIGMOND | 18 in / 450 mm |
| SCHROBBREEDTE | 15 in / 381 mm (Disk) |
| AANDRIJFSYSTEEM | Borstel aangedreven |
| BORSTELMOTOR | 0.27 hp / 0.2 KW 140 RPM |
| ZUIGMOTOR | 0.54 hp / 0.4 KW |
| WATEROPNAME- LUCHTSTROOM | 45 in / 1,143 mm |
| BATTERIJEN | 2-12, 33 Ah @ 20 uur |
| WERKTijd MET VOLLE BATTERIJ | 1.2 uur |
| VOLTAGE DC | 24 V |
| GEBRUIKERS GELUIDSNIVEAU | 78 dB(A) |
| HELLING, MAX | 5% (3°) |

SLIJTDELEN

| DIA NO | PART NUMBER | BESCHRIJVING | NO REQ'D |
|---------------|--------------------|-------------------------------|-----------------|
| 1 | 8401108 | WHEEL, 10INCH, WITH BEARINGS | 2 |
| 2 | 8411607 | BUMPER WHEEL | 2 |
| 3 | 8401518 | SQUEEGEE WHEEL | 3 |
| 4 | 8401502 | FRONT SQUEEGEE BLADE, LINATEX | 1 |
| 5 | 8401503 | REAR SQUEEGEE BLADE, LINATEX | 1 |
| 6 | 9040015 | PAD HOLDER, 15 INCH | 1 |
| 7 | 9050015 | BRUSH, 15 INCH | 1 |

CE CERTIFICAAT



ICE Cobotics EMEA
Airborne Avenue 55
2133 LV Hoofddorp,
The Netherlands
+31(0)297-303010
+31(0)800-9099

info-emea@icecobotics.com

ICE Robotics USA
101 E. Roosevelt
Zeeland, MI 49464
833-ICE-ROBO

info-us@icerobo.com

ICE Robotics China
2F, Building #5,
1151 Lianxi Road
Pudong, Shanghai, China
+86 138 1611 1119

marketing@icecompanies.com